



Сборка центральной панели багажника

65-1 Центральная панель багажника

ДЕТАЛИ К ВЫПУСКУ 65



ПРИМЕЧАНИЕ: представленные на фото детали могут незначительно отличаться от деталей, полученных с этим выпуском.

ИНСТРУКЦИЯ ПО СБОРКЕ

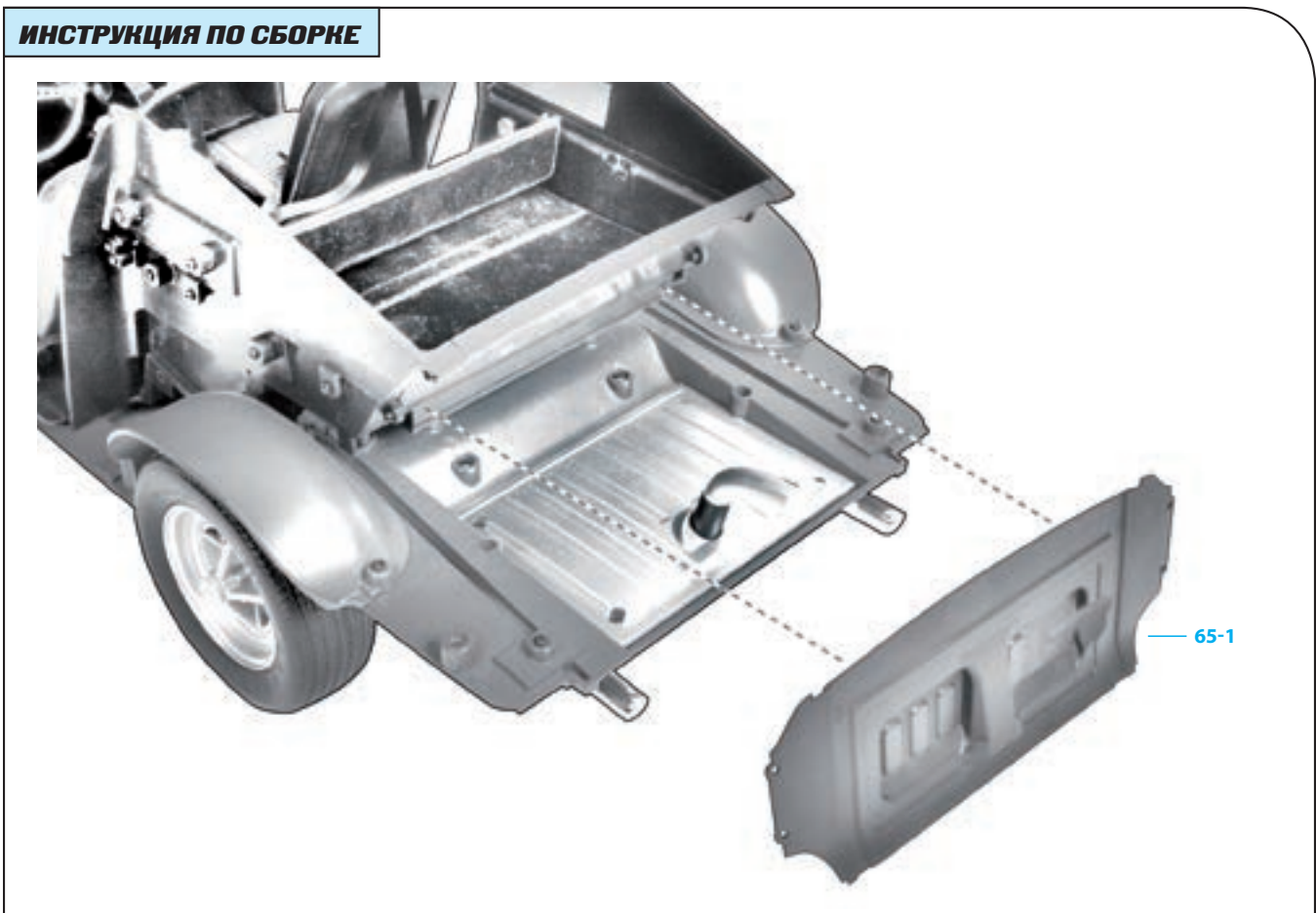

Детали, установленные на автомобиле Mustang

На следующих двух страницах представлены уже собранные вами детали Ford Mustang Shelby GT-500, а также те, которые вы получили, но еще не разместили в нужном месте. Этот обзор поможет вам оценить, как далеко вы продвинулись в сборке и насколько преобразилась ваша модель.



Капот



Правая дверь



Блок двигателя



Передняя часть кузова





Запасное колесо

Панель багажника

Левая дверь



Шаг 65-А

Центральную панель багажника (65-1), которую вы получили с этим выпуском, пока нельзя установить в задней части салона. На фото показано место, где она будет установлена.



Шаг 65-В

Запасное колесо будет располагаться в правой части багажника.

РЕЗУЛЬТАТ СБОРКИ ВИД СЗАДИ НА АВТОМОБИЛЬ С ОТКРЫТЫМ БАГАЖНИКОМ

Детали в багажнике
автомобиля



Так ваша модель Ford Mustang Shelby GT-500 (1967) будет выглядеть после сборки.